

Coat and One Piece—dress

「プリーツNo.5」

鶴上美子

デザインの意図

プリーツをテーマとして、コート・ワンピースドレスの製作作品No.5で、素材はウールに限定した。

コートにもワンピースにもプリーツを扱いかい、素材の

ウール地に陰影を与え、動きによってプリーツの流動的な線の表現を試みた。

素材

コート 黒ウールジョーゼット

ワンピース 赤ウールジャージー



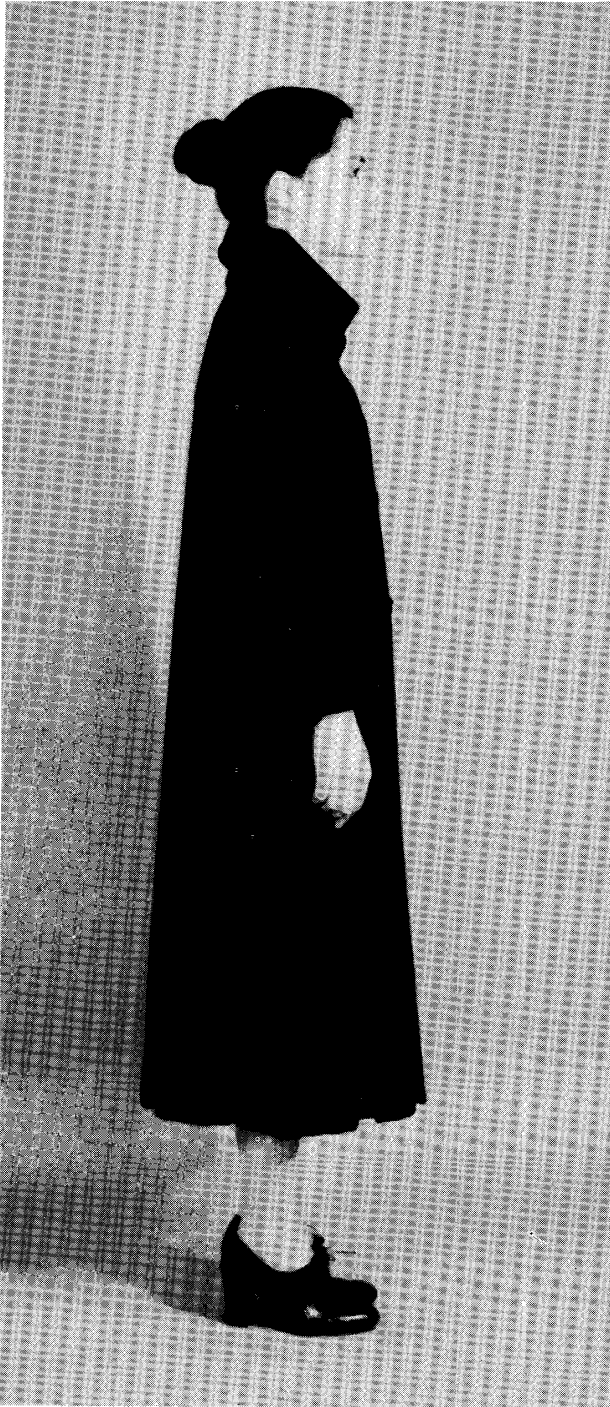

Coat and One Piece—dress

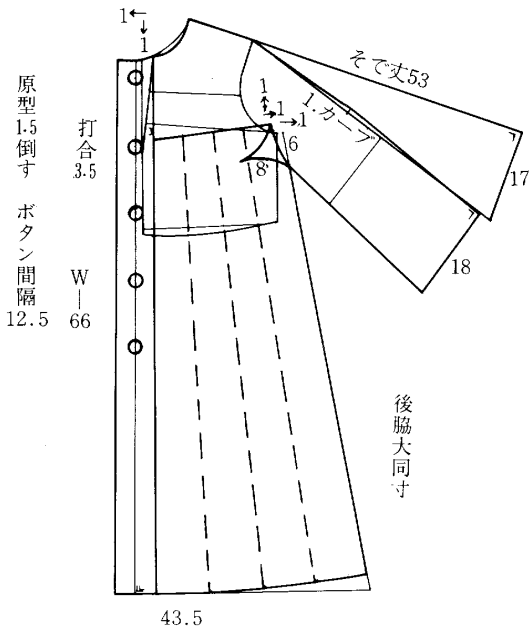

ゆるみ
B~18
前後差なし

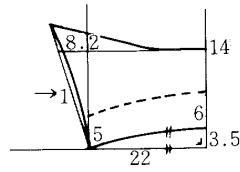

製図 コート

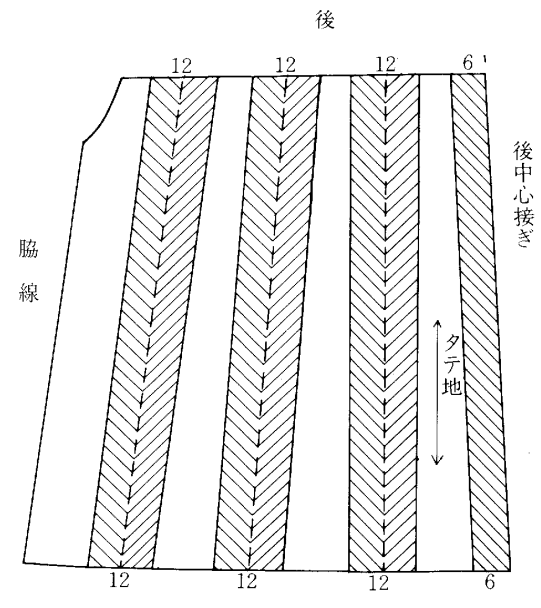
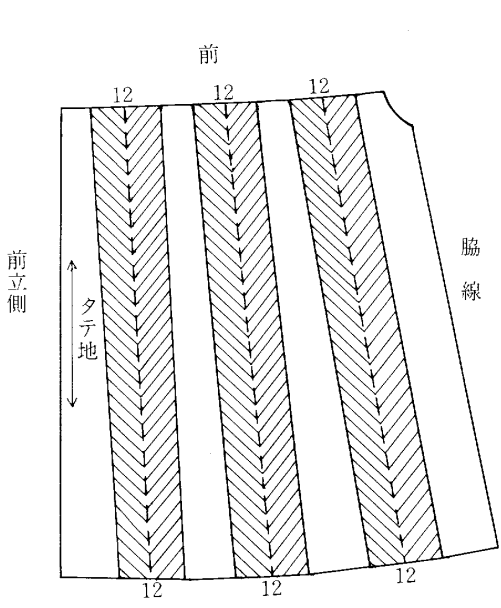
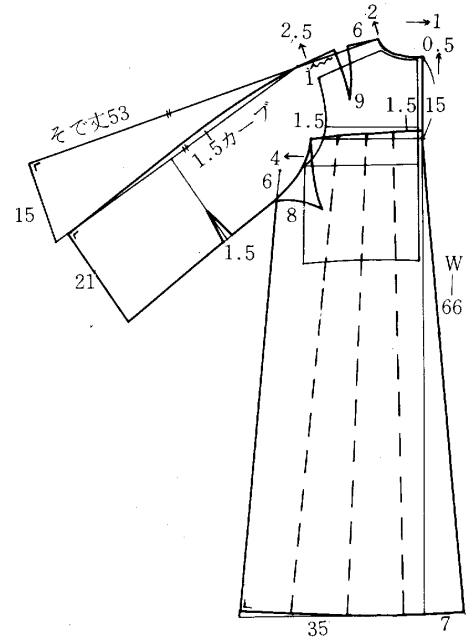

コート、ボックスプリーツ展開図

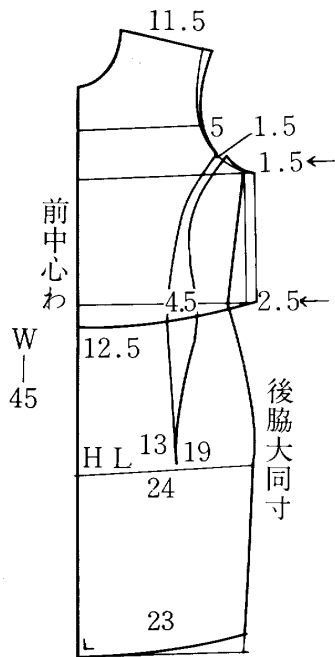
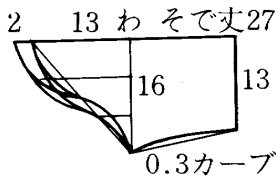
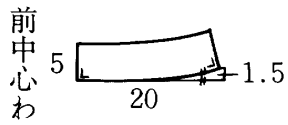

ゆるみ
B~8
H~6
前後差なし

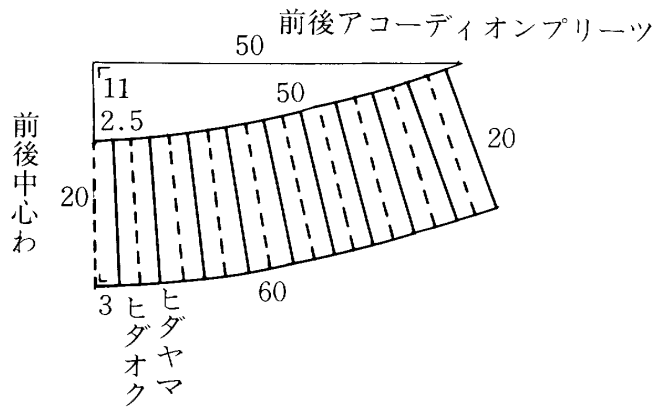
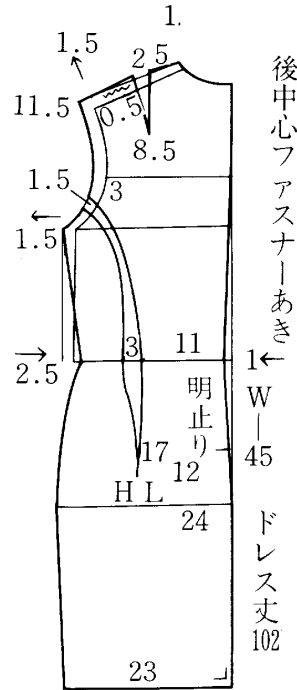

ワンピースドレス